



# NEW HOLLAND

## W130B



POTENCIA ISO 14396	137 hp (102 KW) A 2.000 rpm
PESO OPERACIONAL	11.945 A 12.155 kg
CAPACIDAD DE LA CUCHARA	1,5 a 3,0 m <sup>3</sup> (2,0 a 3,9 yd <sup>3</sup> )
CAPACIDAD DE LA CUCHARA ESTÁNDAR	2,1 m <sup>3</sup> (2,75 yd <sup>3</sup> )



# W130B

**N**ew Holland es reconocida en todo el mundo por las innovaciones tecnológicas, la eficiencia y el alto estándar de calidad de sus equipos. En los cinco continentes, New Holland demuestra su fuerza global al brindar soluciones locales a los segmentos en los que actúa, y así consolida la excelencia de su marca en el mercado mundial de la construcción.

Potencia, versatilidad y ciclos rápidos son el sello distintivo de las W130B. Son palas cargadoras de alto *rendimiento* y productividad, con elevada capacidad de carga, bajo índice de mantenimiento, fácil operación y gran confort; y ahora con certificación Tier 3.

Palas cargadoras W130B. Un referente de la fuerza global de New Holland.



# TREN DE FUERZA

## UN CONJUNTO DE GRAN CAPACIDAD OPERACIONAL Y DESEMPEÑO.

### MOTOR

Los modelos W130B vienen equipados con el motor electrónico FPT F4NE96849 con 2 modos de operación, filtro de aire seco y filtro remoto con separador de agua, lo que asegura *rendimiento*, economía, torque elevado y bajo costo operacional. En la versión Bagazo de caña el prefiltro es ciclónico. Estos modelos cuentan con un moderno sistema de refrigeración "max cooler" con ventilador hidráulico reversible, ideal para el trabajo en ambientes en los que hay partículas en suspensión.



### EJES

De construcción robusta, los ejes de las palas cargadoras W130B son capaces de absorber todos los impactos inherentes al trabajo. Los ejes poseen corona y piñón del tipo hipoidales, diferencial de torque proporcional, con sistema de bloqueo automático antipatinaje y reducciones finales planetarias. El eje trasero posee oscilación vertical.



### TRANSMISIÓN

La transmisión es del tipo "Powershift", con sistema de cambio de marchas automático o manual modulado, con acoplamiento a través de convertidor de torque del tipo monofásico. Esta transmisión segura, eficiente y de cambio fácil asegura el torque adecuado a las operaciones.

### CINEMÁTICA

Dos opciones de brazo están disponibles: el brazo con cinemática en Z, que favorece las aplicaciones de excavación, y el brazo con cinemática TC (Tool Carrier, a pedido) o paralelo, que favorece las aplicaciones en las cuales la altura de descarga, la visibilidad o el cambio de implementos son importantes.





# W130B

## FRENOS

### Seguridad en las condiciones más extremas.

**E**l sistema de frenos de las palas cargadoras New Holland es preciso, eficiente y confiable, y ofrece seguridad total incluso en condiciones extremas. Posee circuitos independientes para cada eje con acumuladores de nitrógeno, lo que permite al operador frenar la máquina en caso de parada del que se pare el motor o falle el sistema hidráulico. A disco y en baño de aceite, este sistema de freno ofrece alta confiabilidad y durabilidad.

## DIRECCIÓN

### Agilidad a la hora de maniobrar.

**L**a dirección hidráulica, del tipo orbitrol, sensible a la carga y alimentada por bomba de pistones axiales, asegura ciclos más rápidos. Una manija auxiliar en el volante de dirección permite mayor agilidad y comodidad al realizar maniobras.

## SISTEMA HIDRÁULICO

### Desempeño para ejecutar las tareas más pesadas.

**L**as palas cargadoras New Holland poseen un sistema hidráulico de buenas dimensiones. Equipado con bomba de pistones axiales, este sistema hidráulico ofrece gran fuerza de desagregación y gran capacidad de elevación.

**L**a cinemática en "Z" proporciona una elevada fuerza de excavación, lo que resulta en un rendimiento óptimo en la ejecución de las tareas de carga. La W130B puede venir equipada incluso con brazo paralelo TC ("Tool Carrier", previa consulta), para actividades en las que se necesite paralelismo, mayor altura de descarga y variedad de implementos.

## MANTENIMIENTO

### Tecnología y simplicidad al servicio de su desempeño.

**E**l mantenimiento y las inspecciones de rutina son sencillas, rápidas y de fácil acceso, y se pueden realizar con el operador a nivel del suelo. Esto se traduce en menor tiempo de máquina parada y mayor productividad.



## CUCHARAS

### Facilidad en el trabajo.

Las cucharas están diseñadas para permitir un llenado fácil y rápido debido al ángulo de la concavidad. El uso de zapatas de desgaste disminuye la fricción en el suelo, lo que asegura un menor consumo de combustible y mayor vida útil de la cuchara.



## COMPARTIMIENTO DEL OPERADOR

### Comodidad y facilidad en las operaciones.

El compartimiento del operador de las palas cargadoras W130B es amplio, cómodo y ofrece total visibilidad en todas las direcciones. Los paneles son de fácil lectura y los comandos están posicionados de forma ergonómica, lo que proporciona una mayor comodidad. La W130B está equipada con cabina cerrada con certificación ROPS/FOPS y aire acondicionado.

El volante, el apoyabrazos y la palanca de comando son regulables, lo que proporciona una mayor comodidad y aumenta la productividad. Los peldaños extremadamente cómodos y seguros de las escaleras complementan los elementos de comodidad.



# W130B

**A**demás de la tecnología avanzada, la gran capacidad productiva y la garantía de la fuerza Global New Holland, las palas cargadoras W130B poseen un *diseño* moderno y armonioso.

**L**a versión Fertilizante, diseñada para ambientes corrosivos, posee pintura especial, componentes y circuitos eléctricos protegidos.

**E**l gran espacio acristalado y el capó basculante, de formas redondeadas, permiten una visibilidad total en todas las direcciones y un acceso amplio al motor y a los puntos de inspecciones diarias.

**L**a cabina ofrece un alto confort: asiento totalmente regulable con apoyabrazos y palanca de comando del tipo "joystick", que concentra todas las funciones del implemento frontal e integra los cambios de marchas F-N-R.

**E**l moderno sistema de refrigeración ha sido diseñado para ofrecer una mayor eficiencia en la refrigeración y, en consecuencia, proporcionar una mayor vida útil a los componentes y una mayor durabilidad del líquido de enfriamiento. Incluso posee ventilador reversible (opcional).

**S**istema hidráulico del tipo "load sensing", con bomba de pistones axiales, tiene un intercambiador de calor y acopladores para diagnósticos rápidos. Ofrece incluso control automático de altura y regreso automático a la posición de excavación y a la posición de desplazamiento. Todo esto da como resultado ciclos más rápidos, mayor productividad y bajo mantenimiento.



*La transmisión, con módulo electrónico, permite cambios suaves y precisos.*



**E**l motor electrónico F4HE96849 de gran potencia y bajo consumo posee 2 modos de operación: STD, para condiciones normales de carga y *economy*, para aplicaciones generales y traslado, y está montado después del eje trasero. Esto permite una mejor estabilidad, equilibrio y transferencia de peso.

**E**l brazo paralelo TC (Tool Carrier, bajo consulta), además de permitir mayor altura de descarga, permite el uso de múltiples implementos y una mejor visibilidad.

**L**os drenajes del aceite del motor, del aceite hidráulico y del líquido de enfriamiento se encuentran agrupados para facilitar el acceso y las operaciones de cambio de aceite.

**E**l ventilador reversible, ideal para trabajos en los que haya gran concentración de polvo, se acciona desde la cabina. Remueve los restos en el radiador de forma rápida y eficiente, lo que evita paradas para la limpieza.



# ESPECIFICACIONES W130B



## MOTOR

Marca . . . . . New Holland Powered by FPT\*  
 Modelo . . . . . F4HE96849 certificación TIER 3  
 Tipo . . . . . Diésel, 4 tiempos, inyección directa  
 Aspiración . . . . . Turbo  
 Potencia bruta  
 ISO 14396 . . . . . 137 hp (102 kW) a 2.000 rpm  
 Rotación máxima . . . . . 2.000 rpm  
 Cantidad de cilindros . . . . . 6  
 Diámetro y carrera . . . . . 104 x 132 mm  
 Cilindrada . . . . . 6.735 cm<sup>3</sup>  
 Torque máximo . . . . . 607 Nm a 1.300 rpm  
 Bomba de inyección . . . . . Bosch  
 \* Las marcas FPT y New Holland pertenecen al grupo CNH Industrial Brasil LTDA.



## SISTEMA ELÉCTRICO

Tensión . . . . . 24 V  
 Baterías . . . . . 2  
 Capacidad de las baterías . . . . . 100 Ah  
 Alternador . . . . . 120 A  
 Motor de arranque . . . . . 4,0 kW



## CONVERTIDOR DE TORQUE

Tipo . . . . . Monofase  
 Factor de multiplicación . . . . . 2,6:1



## TRANSMISIÓN I

Transmisión "Powershift", de contraejes, modulada, con cuatro velocidades de avance y tres de marcha atrás, de comando electrónico automático que permite cambios de velocidades con transmisión continua de torque.  
 El comando manual también se puede seleccionar.  
 Desenganche automático de la transmisión al accionarse el pedal de freno, el cual puede anularse a través de un interruptor cuando se necesita usar el freno del motor. Sistema electrónico de diagnóstico de fallas. Tracción en las cuatro ruedas.

Velocidades de desplazamiento

	Hacia adelante	Marcha atrás
1. <sup>a</sup>	6,8 km/h	7,1 km/h
2. <sup>a</sup>	11,9 km/h	12,6 km/h
3. <sup>a</sup>	21,8 km/h	23,2 km/h
4. <sup>a</sup>	32,9 km/h	-



## EJES

Ejes con corona y piñón, del tipo hipoidales. Diferencial de torque proporcional, con sistema de bloqueo automático antipatinaje. Eje trasero con oscilación vertical y reducciones finales planetarias.



## DIRECCIÓN Y FRENOS

**De servicio:** multidisco, en baño de aceite en las cuatro ruedas, de comando servoasistido hidráulicamente, con circuito independiente para cada eje.

**De seguridad:** cada circuito del sistema de frenos está equipado con un acumulador de nitrógeno que mantiene su eficiencia incluso con el motor apagado o con falla en el sistema de alimentación.

**De mano:** a disco, seco, montado en el eje de salida de la transmisión para el eje delantero. Accionamiento eléctrico por medio de interruptor en el panel de instrumentos.



## LLANTAS Y NEUMÁTICOS

Llantas . . . . . 14", 3 piezas  
 Neumáticos sin cámara . . . . . 17,5 x 25, 16 telas, L3



## SISTEMA HIDRÁULICO

Una bomba de pistones axiales, de caudal variable "Load Sensing", se utiliza para alimentar los sistemas integrados del equipo frontal de la dirección.

El depósito hidráulico presurizado posee desaireación filtrada, con válvula de alivio que mantiene la presión interna de 3 a 5 psi. Un filtro de retorno de 10 µ asegura la pureza del fluido hidráulico a todos los componentes del sistema. El distribuidor en monobloque de dos carretes, dotado de válvulas de alivio y válvula prioritaria para la dirección, proporciona menor pérdida de carga y mayor eficiencia del sistema. Los comandos de elevación y basculación, conjugados con los interruptores de comando de la transmisión, están dispuestos en una única palanca situada en la consola, a la derecha del operador, para proporcionar mayor comodidad y rapidez en las operaciones.

Caudal total de la bomba . . . . . 176 L/min  
 Presión máxima . . . . . 255 kgf/cm<sup>2</sup>  
 Cilindro de elevación . . . . . 2  
 Diámetro y carrera . . . . . 114 x 787 mm  
 Cilindros de basculación:  
 Cinemática en "Z" . . . . . 1  
 Cinemática de brazo paralelo . . . . . 2  
 Tiempos de operación (en segundos)\*  
 Elevar . . . . . 5,4  
 Descargar . . . . . 1,5/4,7  
 Tiempo de ciclo total . . . . . 11,1/11,3

\*con carga nominal.





## DIRECCIÓN

Tipo	Hidráulica, orbital
Bomba	Pistones de caudal variable
Presión máxima	241 kgf/cm <sup>2</sup>
Cilindros	2
Diámetro y carrera	70 x 462 mm



## CAPACIDADES DE ABASTECIMIENTO

Agua del radiador	24,0 L
Aceite lubricante del motor más filtro	15,3 L
Depósito de combustible	189,0 L
Aceite lubricante de los ejes, frenos, diferenciales y cubos de rueda (2 ejes)	37,5 L
Aceite de la transmisión y convertidor	25,6 L
Depósito del sistema hidráulico	56,8 L

## DESEMPEÑO

Capacidad colmada	1,9 m <sup>3</sup> /2,5 yd <sup>3</sup>
Fuerza de desagregación	12.704/12.627 kgf
Carga de volcado	
- recta	10.434/9.797 kgf
- a la máxima articulación	8.053/7.270 kgf
Carga de operación	4.525/4.133 kgf
Peso de operación	11.915/11.989 kg

## DIMENSIONES (mm)

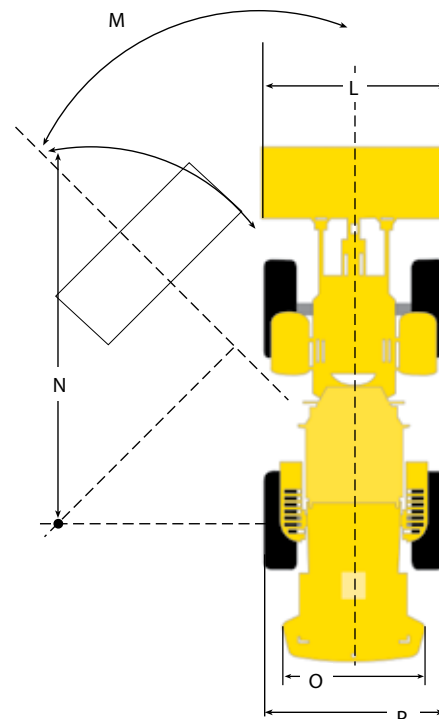
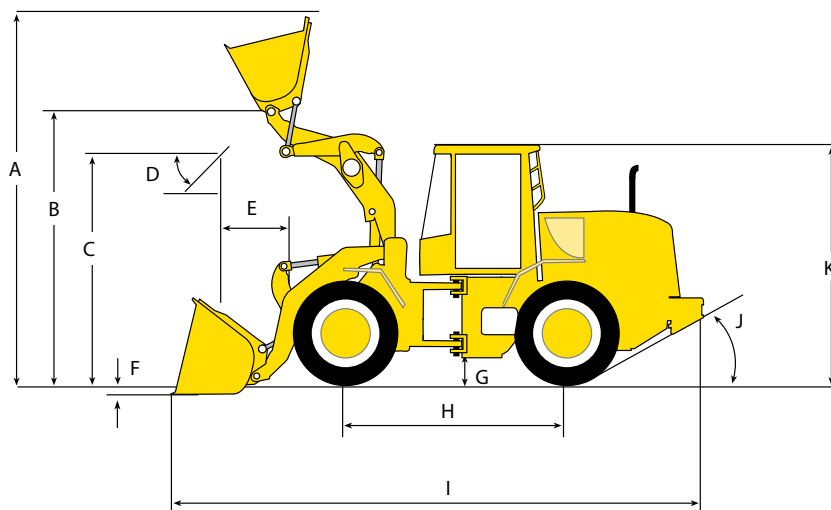

A	4.848/5.318	I	7.282/7.482
B	3.829/3.828	J	30°
C	2.879/2.576	K	3.259
D	45°	L	2.602
E	1.091/1.428	M	40°
F	58/88	N	5.775
G	450	O	1.920
H	2.900	P	2.447

\* Brazo Z / Brazo TC

## VERSIÓN FERTILIZANTE

Brazos TC (Tool Carrier, bajo consulta) o Z-Bar.

Motor con protección de barniz especial.

Radiadores y condensadores fabricados en aluminio con protección superficial ECOAT.

Extremos de manguera y otros componentes bicromatados con protección superficial de barniz.

Estructuras (chasis y brazos) y placas finas sin esquinas filosas. Aplicación de fosfato de zinc y hierro, imprimación y terminación.

Sensores, terminales, caja de fusibles y chicotes eléctricos protegidos con silicona especial.

Cabina totalmente calafateada, libre de rendijas, con aplicación ECOAT y pintura de mayor espesura.

Prefiltro ciclónico con carcasa galvanizada al fuego con pintura especial.

Elementos de fijación, asta y aletas de acero inoxidable y rotor de plástico.

Reversión de hélice automática por medio de botón en la consola del operador.

Cuchara de 3,0 m<sup>3</sup> (3,9 yd<sup>3</sup>) con lámina reversible.

# EQUIPOS ESTÁNDAR

- Alarmas luminosas y sonoras para la baja presión del aceite del motor, transmisión y frenos, temperatura elevada del agua del motor, aceite de la transmisión y aceite hidráulico, freno de estacionamiento aplicado, carga de las baterías, restricción de los filtros de aire y del sistema hidráulico
- Alternador 120 A
- Asiento anatómico regulable, de vinilo
- Baterías (2 x 12 V)
- Cabina abierta con vidrios delanteros y traseros
- Cuchara de uso general de 2,1 m<sup>3</sup> (2,75 yd<sup>3</sup>) con dientes y zapatas de desgaste
- Contrapeso trasero
- Diferenciales de torque proporcional
- Distribuidor hidráulico de 2 vías con parada de elevación de los brazos y nivelación de la cuchara automáticos
- Espejos retrovisores exteriores
- Faros delanteros
- Filtro de aire seco, con elemento de seguridad y eyector de polvo
- Filtro remoto con separador de agua
- Frenos multidisco en baño de aceite en las 4 ruedas, servoasistidos hidráulicamente
- Freno de mano con accionamiento eléctrico por medio de botón en el panel
- Apoyabrazos
- Cinturón de seguridad
- Columna de dirección regulable
- Piso con adhesivo antiderrapante
- Comando hidráulico integrado (transmisión e implemento delantero)
- Tacómetro

- Sistema de refrigeración "MAX COOLER"
- Alarma de marcha atrás
- Limpiaparabrisas delantero con dos velocidades y chorro de agua
- Manija en el volante
- Bocina
- Gancho de tracción delantero
- Gancho para elevación de la máquina
- Instrumentos: indicador de temperatura del aceite de la transmisión, indicador de nivel de combustible, indicador de temperatura del líquido de enfriamiento del motor, indicador de presión del aceite del motor, horómetro y cuentavuelvas
- Interruptor para reducción automática de 2.<sup>a</sup> a 1.<sup>a</sup> marcha "Kick Down"
- Luces direccionales
- Luces traseras de posición y freno
- Guardabarros delanteros y traseros
- Pernos del equipo frontal sellados
- Neumáticos 17,5 x 25 – 16 telas, L3, sin cámara (llanta de 14"/3 piezas)
- Silencioso
- Sistema de frenos de emergencia, con acumuladores de nitrógeno
- Sistema eléctrico de 24 V
- Tapas laterales y tapa de protección de los drenajes de los fluidos
- Tomas de presión centralizadas
- Tomas remotas de lubricación
- Traba de seguridad de la articulación y brazos
- Ventilador del motor reversible
- Visores de verificación del nivel de aceite hidráulico y transmisión

Observaciones: según el mercado en el que se venda la W130B, podrá haber variación en la composición del equipo estándar.

# EQUIPOS OPCIONALES

- Encendedor de cigarrillo (para la cabina cerrada)
- Brazo paralelo (TC Tool Carrier)
- Cabina cerrada certificada ROPS/FOPS con aire acondicionado
- Cabina abierta certificada ROPS/FOPS
- Caja de herramientas (solamente la caja)
- Peldaños del lado derecho
- Enganche rápido hidráulico\*
- Espejo retrovisor interno
- Matafuego
- Cuchilla reversible
- Faros auxiliares traseros (para la cabina abierta)
- Funciones hidráulicas adicionales (3.<sup>a</sup> y 4.<sup>a</sup> función)
- Horquilla "pallet" ("pin on" y enganche rápido)\*
- Garra para caña\*
- Garras para madera\*
- Garra para trozos ("pin on" y enganche rápido)\*
- Ruedas de auxilio

- Sistema de amortiguación de los brazos "Ride Control"
- Baliza rotativa

## Cucharas

- 1,5 m<sup>3</sup> (2,0 yd<sup>3</sup>) pico de pato (versión brazo Z)
- 1,9 m<sup>3</sup> (2,5 yd<sup>3</sup>)
- 2,3 m<sup>3</sup> (3,0 yd<sup>3</sup>)
- 3,0 m<sup>3</sup> (3,9 yd<sup>3</sup>) (versión brazo TC)
- Cucharas para aplicaciones especiales
- Láminas reversibles
- Segmentos de lámina

## Neumáticos:

- 17,5 x 25, 12 telas, L2, llanta de 14", 3 piezas
- 17,5 x 25, 16 telas, L2, llanta de 14", 1 pieza
- 20,5 x 25, 12 telas, L3, llanta de 17", 3 piezas
- 20,5 x 25, 16 telas, L3, llanta de 17", 3 piezas

\*A pedido.

## Densidad de los materiales

Material	Densidad	Material	Densidad	Material	Densidad	Material	Densidad
<b>Carbonato de calcio</b>	1.250 kg/m <sup>3</sup>	<b>Carbón</b>		<b>Grava</b>		<b>Arena</b>	
<b>Arcilla</b>		Antracita triturada	1.100 kg/m <sup>3</sup>	Seca	1.510 kg/m <sup>3</sup>	Seca	1.420 kg/m <sup>3</sup>
Natural	1.600 kg/m <sup>3</sup>	Bituminoso triturado	830 kg/m <sup>3</sup>	Grava,		Seca, de 0,5" a 2"	1.840 kg/m <sup>3</sup>
Seca	1.480 kg/m <sup>3</sup>	<b>Granito triturado</b>	1.660 kg/m <sup>3</sup>	arena empedrada	1.930 kg/m <sup>3</sup>	Con grava seca	1.720 kg/m <sup>3</sup>
Mojada	1.660 kg/m <sup>3</sup>	<b>Esquisto</b>	1.250 kg/m <sup>3</sup>	Seca, de 0,5" a 2"	1.690 kg/m <sup>3</sup>	Con grava mojada	2.020 kg/m <sup>3</sup>
Con grava seca	1.420 kg/m <sup>3</sup>	<b>Escoria en trozos</b>	1.750 kg/m <sup>3</sup>	Mojada, de 0,5" a 2"	2.020 kg/m <sup>3</sup>	<b>Arenisca en trozos</b>	1.250 kg/m <sup>3</sup>
Con grava mojada	1.540 kg/m <sup>3</sup>			<b>Calcáreo triturado</b>	1.540 kg/m <sup>3</sup>	<b>Piedra triturada</b>	1.600 kg/m <sup>3</sup>

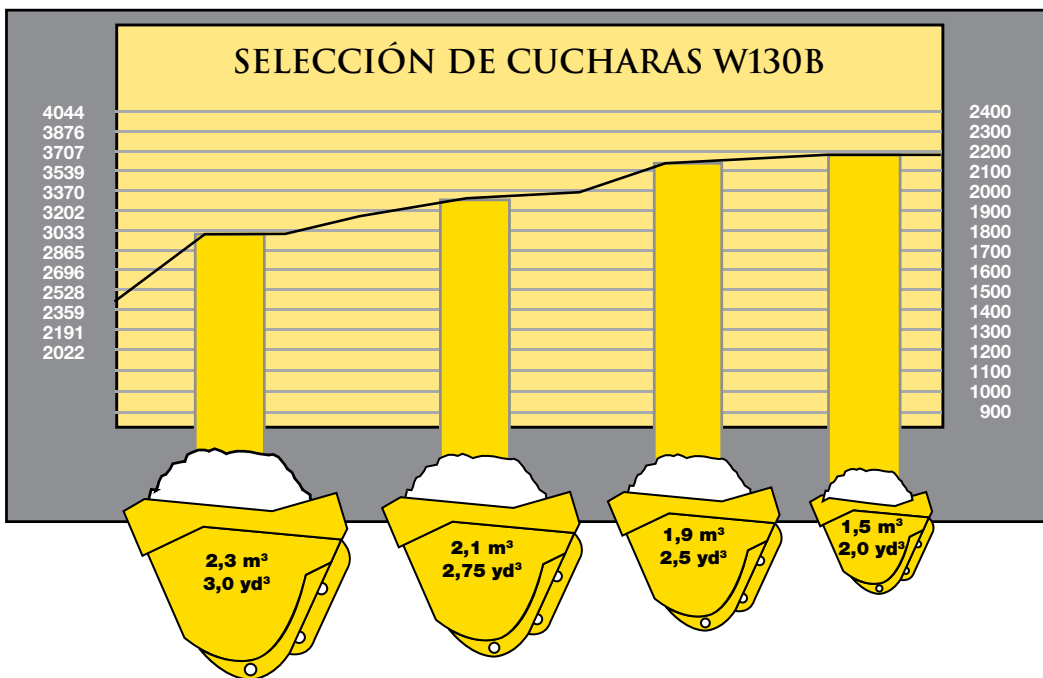

- 1 Determine la densidad del material a manipular utilizando la siguiente tabla de densidad de los materiales.
- 2 Ubique la densidad en la columna de al lado (sistema americano o métrico).
- 3 Observe la densidad a lo largo de su línea horizontal para saber qué cucharas pueden utilizarse para esa densidad de material.

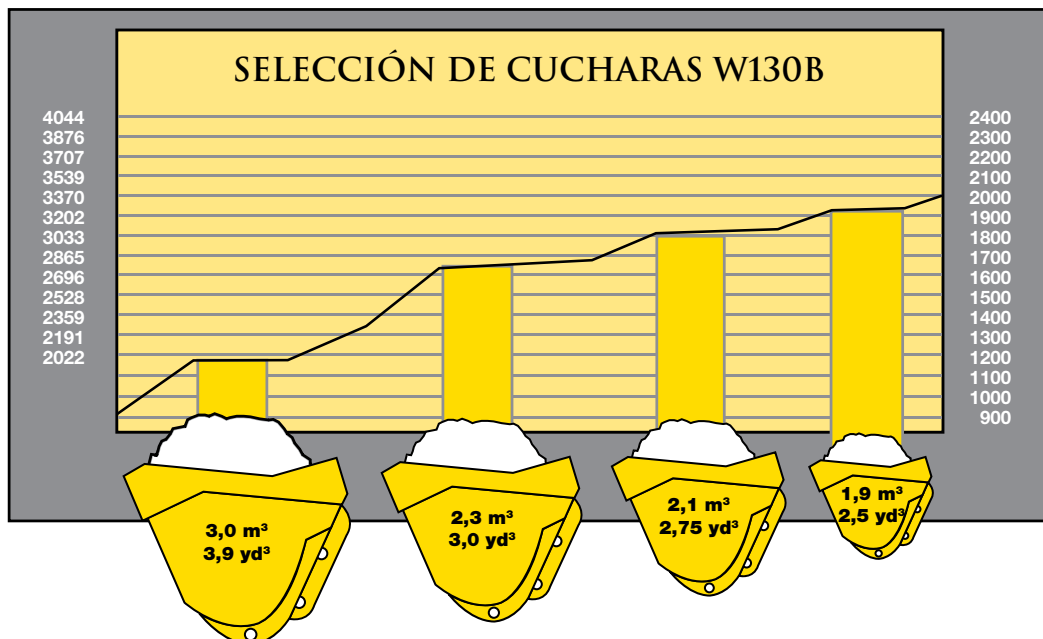

**Densidad máxima con contrapeso estándar 1.243 kg (2.740 lb)**



# CUCHARAS – W130B

W130 Z-Bar – Neumático 17,5 x 25	Cuchara de 1,5 m <sup>3</sup> / 2,0 yd <sup>3</sup> brazo (Z-Bar) Pico de pato	Cuchara de 1,9 m <sup>3</sup> / 2,5 yd <sup>3</sup> brazo (Z-Bar) Dientes y segmentos
Capacidad de cuchara SAE – Rasa	1,34 m <sup>3</sup> / 1,75 yd <sup>3</sup>	1,66 m <sup>3</sup> / 2,17 yd <sup>3</sup>
Colmada	1,54 m <sup>3</sup> / 2,0 yd <sup>3</sup>	1,96 m <sup>3</sup> / 2,56 yd <sup>3</sup>
Ancho externo de la cuchara	2.580 mm	2.576 mm
Peso de la cuchara	806 kg	843 kg
Altura operacional – totalmente elevada con protección contra derrame	4.811 mm	4.831 mm
Altura hasta el perno de la articulación – totalmente elevada	3.792 mm	3.734 mm
Largo total – cuchara nivelada al suelo	7.097 mm	7.312 mm
Ángulo de vertido – totalmente elevada	50 grados	55 grados
Altura de vertido – totalmente elevada, vertido a 45 grados	2.850 mm	2.742 mm
Alcance de la cuchara – totalmente elevada, vertido a 45 grados	1.032 mm	1.091 mm
Alcance de la cuchara – altura de 7' 0" (2,13 m), vertido a 45 grados	1.330 mm	1.561 mm
Carga operacional – ISO	4.150 mm	3.998 mm
Densidad máxima del material – ISO	2.075 kg/m <sup>3</sup>	2.040 kg/m <sup>3</sup>
<b>Carga de volcado – ISO</b>		
En línea recta	10.413 kg	9.462 kg
Giro de 40 grados	8.300 kg	7.995 kg
<b>Capacidad de elevación</b>		
Altura máxima	6.589 kg	6.521 kg
Alcance máximo	9.355 kg	9.296 kg
Al suelo	13.475 kg	12.328 kg
Fuerza de desagregación con cilindro de descarga	11.674 kgf	12.380 kgf
<b>Cierre máximo</b>		
Al suelo	41 grados	42 grados
Posición de transporte	48 grados	49 grados
Al alcance máximo	53 grados	53 grados
A la altura máxima	55 grados	55 grados
Profundidad de excavación	146 mm	196 mm
Ángulo de rampa máximo con cuchara – arrastre en marcha atrás	60 grados	62 grados
Diámetro de giro de la cargadora (borde de la cuchara)	11.454 mm	11.554 mm

Peso de la W130B Z-Bar con cabina y neumático 17.5: 11.379 kg

<b>Cuchara de 1,9 m³/ 2,5 yd³ brazo (Z-Bar) Lámina reversible</b>	<b>Cuchara de 2,1 m³/ 2,75 yd³ brazo (Z-Bar) Dientes y segmentos</b>	<b>Cuchara de 2,1 m³/ 2,75 yd³ brazo (Z-Bar) Lámina reversible</b>	<b>Cuchara de 2,3 m³/ 3,0 yd³ brazo (Z-Bar) Lámina reversible</b>
1,66 m³ / 2,17 yd³	1,77 m³ / 2,32 yd³	1,77 m³ / 2,32 yd³	1,96 m³ / 2,56 yd³
1,96 m³ / 2,56 yd³	2,1 m³ / 2,75 yd³	2,1 m³ / 2,75 yd³	2,30 m³ / 3,0 yd³
2.754 mm	2.602 mm	2.602 mm	2.576 mm
843 kg	872 kg	842 kg	823 kg
4.831 mm	4.858 mm	4.858 mm	5.131 mm
3.734 mm	3.734 mm	3.734 mm	3.734 mm
7.194 mm	7.435 mm	7.289 mm	7.336 mm
55 grados	55 grados	55 grados	55 grados
2.818 mm	2.653 mm	2.749 mm	2.724 mm
1.001 mm	1.137 mm	1.035 mm	1.095 mm
1.511 mm	1.554 mm	1.508 mm	1.555 mm
3.998 mm	3.921 mm	3.941 mm	3.946 mm
2.040 kg/m³	1.865 kg/m³	1.875 kg/m³	1.716 kg/m³
9.462 kg	9.297 kg	9.336 kg	9.341 kg
7.495 kg	7.843 kg	7.882 kg	7.892 kg
6.521 kg	6.488 kg	6.519 kg	6.538 kg
9.296 kg	9.260 kg	9.291 kg	9.309 kg
12.328 kg	11.634 kg	11.655 kg	11.218 kg
12.117 kgf	11.240 kgf	11.275 kgf	10.706 kgf
42 grados	43 grados	43 grados	13 grados
49 grados	49 grados	49 grados	49 grados
53 grados	53 grados	53 grados	53 grados
55 grados	55 grados	55 grados	55 grados
196 mm	185 mm	185 mm	158 mm
61 grados	63 grados	63 grados	62 grados
11.492 mm	11.652 mm	11.652 mm	11.569 mm

# CUCHARAS – W130 TC

W130 Z-Bar – Neumático 17,5 x 25	Cuchara de 1,5 m <sup>3</sup> / 2,0 yd brazo (Z-Bar) Pico de pato	Cuchara de 1,9 m <sup>3</sup> / 2,5 yd <sup>3</sup> brazo (Z-Bar) Dientes y segmentos
Capacidad de cuchara SAE – Rasa	1,66 m <sup>3</sup> / 2,17 yd <sup>3</sup>	1,66 m <sup>3</sup> / 2,17 yd <sup>3</sup>
Colmada	1,96 m <sup>3</sup> / 2,56 yd <sup>3</sup>	1,96 m <sup>3</sup> / 2,56 yd <sup>3</sup>
Ancho externo de la cuchara	2.602 mm	2.602 mm
Peso de la cuchara	695 kg	695 kg
Altura operacional – totalmente elevada con protección contra derrame	5.057 mm	5.057 mm
Altura hasta el perno de la articulación – totalmente elevada	3.893 mm	3.893 mm
Largo total – cuchara nivelada al suelo	7.395 mm	7.513 mm
Ángulo de vertido – totalmente elevada	49 grados	49 grados
Altura de vertido – totalmente elevada, vertido a 45 grados	2.974 mm	2.898 mm
Alcance de la cuchara – totalmente elevada, vertido a 45 grados	1.338 mm	1.478 mm
Alcance de la cuchara – altura de 7' 0" (2,13 m), vertido a 45 grados	1.895 mm	1.952 mm
Carga operacional – ISO	3.609 kg	3.609 kg
Densidad máxima del material – ISO	1.842 kg/m <sup>3</sup>	1.842 kg/m <sup>3</sup>
<b>Carga de volcado – ISO</b>		
En línea recta	8.531 kg	8.531 kg
Giro de 40 grados	7.218 kg	7.218 kg
<b>Capacidad de elevación</b>		
Altura máxima	6.515 kg	6.515 kg
Alcance máximo	8.844 kg	8.844 kg
Al suelo	14.757 kg	14.757 kg
Fuerza de desagregación con cilindro de descarga	13.267 kgf	11.976 kgf
<b>Cierre máximo</b>		
Al suelo	40 grados	40 grados
Posición de transporte	48 grados	48 grados
Al alcance máximo	53 grados	53 grados
A la altura máxima	57 grados	57 grados
Profundidad de excavación	177 mm	177 mm
Ángulo de rampa máximo con cuchara – arrastre en marcha atrás	63 grados	64 grados
Diámetro de giro de la cargadora (borde de la cuchara)	11.713 mm	11.783 mm

Peso de la W130 Z-Bar con cabina y neumático 17,5: 12.004 kg



<b>Cuchara de 1,9 m<sup>3</sup>/ 2,5 yd<sup>3</sup> brazo (Z-Bar) Lámina reversible</b>	<b>Cuchara de 2,1 m<sup>3</sup>/ 2,75 yd<sup>3</sup> brazo (Z-Bar) Dientes y segmentos</b>	<b>Cuchara de 2,1 m<sup>3</sup>/ 2,75 yd<sup>3</sup> brazo (Z-Bar) Lámina reversible</b>	<b>Cuchara de 2,3 m<sup>3</sup>/ 3,0 yd<sup>3</sup> brazo (Z-Bar) Lámina reversible</b>
1,77 m <sup>3</sup> / 2,32 yd <sup>3</sup>	1,77 m <sup>3</sup> / 2,32 yd <sup>3</sup>	1,96 m <sup>3</sup> / 2,56 yd <sup>3</sup>	2,55 m <sup>3</sup> / 3,34 yd <sup>3</sup>
2,1 m <sup>3</sup> / 2,75 yd <sup>3</sup>	2,10 m <sup>3</sup> / 2,75 yd <sup>3</sup>	2,3 m <sup>3</sup> / 3,01 yd <sup>3</sup>	3,0 m <sup>3</sup> / 3,92 yd <sup>3</sup>
2.602 mm	2.602 mm	2.602 mm	2.602 mm
798 kg	798 kg	823 kg	1.042 kg
5.085 mm	5.085 mm	5.199 mm	5.358 mm
3.893 mm	3.929 mm	3.893 mm	3.893 mm
7.405 mm	7.588 mm	7.537 mm	7.647 mm
49 grados	49 grados	49 grados	49 grados
2.966 mm	2.848 mm	2.879 mm	2.809 mm
1.337 mm	1.478 mm	1.432 mm	1.516 mm
1.891 mm	1.978 mm	1.947 mm	1.997 mm
3.633 kg	3.633 kg	3.618 kg	3.421 kg
1.730 kg/m <sup>3</sup>	1.730 kg/m <sup>3</sup>	1.573 kg/m <sup>3</sup>	1.140 kg/m <sup>3</sup>
8.605 kg	8.605 kg	8.563 kg	8.161 kg
7.266 kg	7.266 kg	7.236 kg	6.842 kg
6.482 kg	6.482 kg	6.454 kg	6.181 kg
8.727 kg	8.727 kg	8.708 kg	8.502 kg
14.779 kg	14.779 kg	14.962 kg	13.499 kg
13.165 kgf	11.285 kgf	11.739 kgf	10.606 kgf
40 grados	40 grados	40 grados	40 grados
48 grados	48 grados	48 grados	48 grados
53 grados	53 grados	53 grados	53 grados
57 grados	57 grados	57 grados	57 grados
183 mm	183 mm	183 mm	188 mm
63 grados	65 grados	65 grados	66 grados
11.720 mm	11.829 mm	11.829 mm	11.866 mm



# FLEETSYSTEMS

## NEW HOLLAND FLEETSYSTEM. Soluciones inteligentes con tecnología de punta de New Holland.

**N**ew Holland presenta Fleetsystem, un sistema inteligente que controla, con precisión, todos los movimientos de la máquina, desde su comportamiento hasta su ubicación exacta. El Fleetsystem abarca telemetría, geoposicionamiento y corte/relleno en el campo a ser realizado, también controla las necesidades de mantenimiento e inclusive se encarga de la seguridad física de su máquina. Todo esto de manera sencilla y agradable.

**E**ste sistema es la unión de la máquina, el proyecto de la obra, la gestión de flotas, el control total de gastos, el rendimiento operativo, con tecnología de punta, operados por FleetForce y FleetGrade.



# FLEETFORCE™

## Maximice la productividad de su flota, con una planificación eficaz y aumente su rentabilidad.

**F**leetForce New Holland es el sistema de telemetría que recopila información sobre el desempeño de la máquina y su ubicación, ofreciéndola en un formato de fácil utilización. Con el soporte del especialista en FleetForce de su concesionario, usted obtendrá más eficiencia, bajo costo operacional y mayor rentabilidad.

**E**l hardware FleetForce y la firma avanzada disponible en los productos New Holland están perfectamente integrados en la máquina a través del sistema de datos CAN-bus, el cual le permite:

- Maximizar la productividad de su flota**

FleetForce proporciona rendimiento e información vital acerca de su máquina. Con él, se identifican las máquinas que no están siendo utilizadas o las que estén siendo utilizadas en gran medida, compara el rendimiento o la tendencia de las máquinas en el consumo de combustible durante las jornadas y evalúa las notificaciones de la máquina para optimizar el uso de sus equipos. Además, usted podrá configurar el sistema para recibir en su correo electrónico señales de advertencia del mantenimiento programado.

- Planificar de manera efectiva**

El FleetForce le permite controlar su flota, identificando las tendencias de rendimiento de la máquina, la eficiencia del operador e inclusive la necesidad de su formación.

- Mayor rentabilidad**

Su concesionario puede ayudarlo a aumentar la productividad de su flota analizando la información sobre la máquina, tales como datos referentes al tiempo muerto, o necesidad de mantenimiento, maximizando de esta forma la eficiencia del servicio.

CARACTERÍSTICAS DEL PLAN	BÁSICO	AVANZADO	SATÉLITE
<b>GESTIÓN DE FLOTA</b>			
Ubicar y realizar el "ping" (test) de las máquinas para gestión de proyecto.	✓	✓	✓
Informe de horas de la máquina.	✓	✓	✓
<b>MANTENIMIENTO PLANIFICADO</b>			
Planificar y preparar los intervalos de mantenimiento.	✓	✓	✓
<b>SEGURIDAD</b>			
Valla geográfica electrónica (GeoFence): notificaciones sobre movimientos no programados en tiempo real.	✓	✓	✓
Toque de queda (Curfew).	✓	✓	✓
<b>ANÁLISIS E INFORME DE UTILIZACIÓN</b>			
Informes sobre tiempo muerto, motor funcionando, tiempo de desplazamiento y uso de la máquina.	✓	✓	✓
<b>ANÁLISIS DE DESEMPEÑO</b>			
Cargar datos del motor para comparar las máquinas y operaciones para identificar las tendencias de operación.	-	✓	✓
<b>INFORMACIÓN E INFORMES SOBRE COMBUSTIBLE</b>			
Datos sobre consumo para supervisar el uso de una máquina o de toda la flota.	-	✓	✓
<b>PARÁMETROS DE FUNCIONAMIENTO MECÁNICO</b>			
Monitorear las características de funcionamiento de la máquina: temperatura, presión, alertas de parámetros fuera de rango y parámetros can-bus para el diagnóstico y solución de problemas.	-	✓	✓

## SUSCRIPCIÓN

Están disponibles tres opciones de suscripción, que dependen del nivel de detalles en la información:

- La suscripción Básica utiliza las entradas esenciales del contacto del interruptor de encendido, detección de movimiento y seguimiento GPS para asegurar una gama de información e informes.
- La suscripción Avanzada adiciona datos de control personalizados e información exclusiva, no encontradas en otros sistemas de telemetría, por medio de nuestros datos CAN-bus.
- La suscripción de conexión vía Satélite puede ser agregada a la suscripción Básica y/o Avanzada. La actualización de datos de su equipo con la conexión vía Satélite, puede ser cada 4 horas e informes completos cada 24 horas.

Las opciones Básica y Avanzada ofrecen una suscripción de hasta cinco años, y la suscripción de conexión vía Satélite de uno o dos años; usted podrá adquirir extensiones para todos en su concesionario a través del Departamento de Piezas.

### • Módulo de control

Un dispositivo de a bordo recoge información sobre la ubicación de su máquina, la productividad, el consumo de combustible, el mantenimiento programado e información de operación y la envía a su portal de FleetForce en Internet.



Conozca más en su concesionaria.

[suportefleetforce@newholland.com](mailto:suportefleetforce@newholland.com)

[www.newholland.com](http://www.newholland.com)









## POSTVENTA DE LA RED AUTORIZADA NEW HOLLAND. GARANTÍA DE ALTO RENDIMIENTO Y PRODUCTIVIDAD.

La Red Autorizada **New Holland** ofrece servicios especializados, de profesionales rigurosamente entrenados por la fábrica y piezas genuinas con garantía de calidad y procedencia, además de soporte total en la compra de su equipamiento y facilidad de financiamiento.

El servicio de Posventa **New Holland** está a su entera disposición para orientarlo y presentar las mejores opciones en la contratación de servicios autorizados y en la adquisición de piezas. Con él, se asegura alto rendimiento y el mejor desempeño de la máquina, con toda la seguridad y con el mejor costo-beneficio.

Para acceder a la productividad y alta tecnología que solamente New Holland ofrece, cuente con el Postventa de la Red Autorizada **New Holland**.



EN SU CONCESIONARIA:

Las dimensiones, pesos y capacidades que se muestran en este folleto, así como toda conversión empleada, son siempre aproximados y están sujetos a variaciones normales dentro de las tolerancias de fabricación. Es política de New Holland la mejoría continua de sus productos y la empresa se reserva el derecho a modificar las especificaciones y los materiales o introducir mejorías en cualquier momento, sin previo aviso u obligación de ninguna especie. Las ilustraciones no muestran necesariamente el producto en las condiciones estándar.

EONHCE1034 - 09/2018

COMUNICAÇÕES AMÉRICA LATINA ©

Oficina Comercial:  
Contagem – Minas Gerais – Brasil  
Av. General David Sarnóff, 2.237  
Inconfidentes – CP 32210-900  
Tel.: 5531 2104-3111

**CNI**  
INDUSTRIAL | CAPITAL

**CUSTOMER SERVICE**  
0800 266 1373



[www.newholland.com](http://www.newholland.com)

